

Głośnik HQM-SO2026

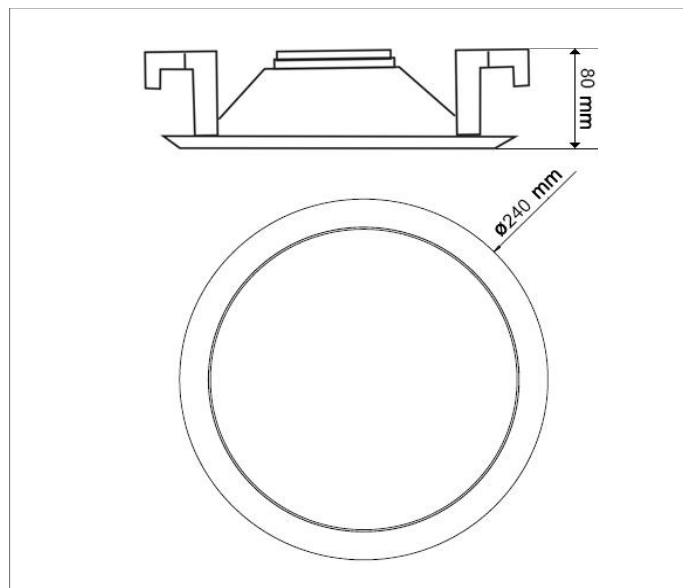

Zdjęcie produktu



Schemat i rozmiary

DANE TECHNICZNE



Moc: 5W / 10W / 20W



Pasma.: 90Hz - 16kHz



Efektywność: 91dB



Głośnik dwudrożny



Rodzaj: sufitowy



Głośnik wewnętrzny



HQM-SO2026	
Ogólne	
Rodzaj głośnika	Sufitowy, okrągły
Typ	Pasywny
Moc	
Moc maksymalna	20W
Moc wyjściowa na odczepie linii 100V	5W / 10W / 20W
Emisja dźwięku	
Efektywność	91db / 1W / 1m
Pasma przenoszenia	90Hz – 16kHz
Technologia pracy	
Głośnik dwudrożny	Głośnik niskotonowy: 1x6.5" Głośnik wysokotonowy: 1x0.5"
Napięcie wejściowe	100V
Inne	
Zastosowanie	Wewnątrz obiektu
Materiał obudowy	ABS
Kratka ochronna	Aluminiowa
Kolor	Biały (RAL 9016)
Otwór montażowy	ø210mm
Wymiary	ø240x80mm