

Głośnik HQM-SO1025

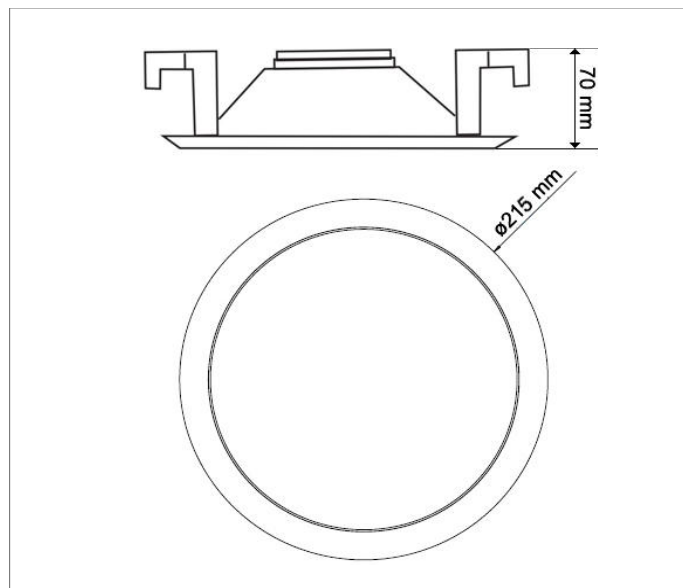

Zdjęcie produktu



Schemat i rozmiary

DANE TECHNICZNE



Moc: 2.5W / 5W / 10W



Pasma.: 90Hz - 16kHz



Efektywność: 91dB



Głośnik dwudrożny



Rodzaj: sufitowy



Głośnik wewnętrzny



HQM-SO1025	
Ogólne	
Rodzaj głośnika	Sufitowy, okrągły
Typ	Pasywny
Moc	
Moc maksymalna	10W
Moc wyjściowa na odczepie linii 100V	2.5W / 5W / 10W
Emisja dźwięku	
Efektywność	91db / 1W / 1m
Pasma przenoszenia	90Hz – 16kHz
Technologia pracy	
Głośnik dwudrożny	Głośnik niskotonowy: 1x5.25" Głośnik wysokotonowy: 1x0.5"
Napięcie wejściowe	100V
Inne	
Zastosowanie	Wewnątrz obiektu
Materiał obudowy	ABS
Kratka ochronna	Aluminiowa
Kolor	Biały (RAL 9016)
Otwór montażowy	Ø170mm
Wymiary	Ø215x70mm