

## Głośnik HQM-SO100

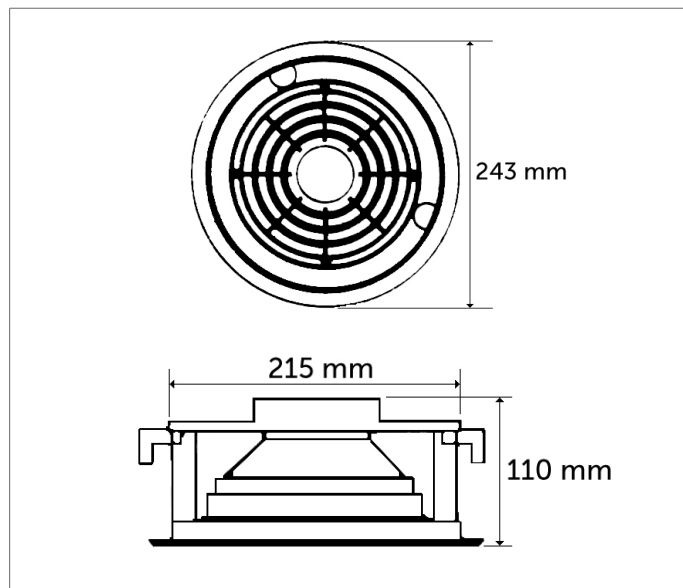

Zdjęcie produktu



Schemat i rozmiary

### DANE TECHNICZNE



Moc: 100W



Pasmo.: 50Hz - 20kHz



Efektywność: 95dB



Głośnik dwudrożny



Rodzaj: sufitowy



Głośnik wewnętrzny



HQM-SO100	
Ogólne	
Rodzaj głośnika	Sufitowy, okrągły
Typ	Pasywny
Moc	
Moc maksymalna	100W
Emisja dźwięku	
Efektywność	95dB/1W/1m
Pasma przenoszenia	50Hz - 20kHz
Impedancja	8Ω
Technologia pracy	
Głośnik dwudrożny	Głośnik niskotonowy: 1x6.5" Głośnik wysokotonowy: 1x1"
Inne	
Zastosowanie	Wewnątrz obiektu
Materiał obudowy	ABS
Waga	1.3kg
Wilgotność	0~95%
Temperatura pracy	-25°C ~ 55°C
Otwór montażowy	ø215mm
Wymiary	ø243x110mm